

RACENT



CLAYMORE

BATEAU DE VITESSE

SERIES

CLAYMORE SPEED BOAT

Avertissement s

Les conditions suivantes apparaissent dans la documentation du produit pour indiquer les différents niveaux de danger lors de son utilisation.

ATTENTION : Si vous ne suivez pas correctement les différentes procédures, cela peut entraîner des dommages matériels ET ou des blessures.

Avertissement : Lisez entièrement le manuel d'instruction pour vous familiariser avec les fonctionnalités du produit avant de vous en servir. Une mauvaise manipulation du produit peut l'endommager, endommager des biens personnels et entraîner de graves blessures.

C'est un produit de loisir sophistiqué et NON un jouet. Il doit être manipulé avec précaution et bon sens, de plus il requière des bases en mécanique. Un manque de sécurité et de responsabilité lors de la manipulation du produit peut entraîner des blessures, des dommages ou d'autres problèmes. Ce produit n'est pas destiné à être utilisé par des enfants sans la surveillance directe d'un adulte. N'essayez pas de le démonter, de l'utiliser avec des composants incompatibles, ou d'améliorer les performances dans aucun cas sans l'autorisation de VolantexRC Co. Ltd. Ce manuel contient des instructions sur la sécurité, le fonctionnement et l'entretien. Il est important de la lire et de suivre toutes les instructions et les avertissements avant de l'assembler le régler ou s'en servir afin de l'utiliser correctement et d'éviter des dégâts ou des blessures graves.

AGE RECOMMANDE: Interdit pour les enfants inférieur à 14 ans. Ce n'est pas un jouet.

Mesures de sécurité

En tant qu'utilisateur de ce produit, vous êtes le seul responsable de son utilisation pour éviter de vous mettre en danger et de mettre en danger les autres.

Gardez toujours une distance de sécurité dans toutes les directions autour de votre modèle pour éviter une collision, ou de vous blesser. Ce modèle est contrôlé par un signal radio qui peut être sujet à des interférences de nombreuses sources autre que votre contrôle. Les interférences peuvent entraîner des pertes de contrôles momentanées.

Manipulez toujours votre bateau dans des espaces ouverts loin de tous véhicules, circulations et personnes.

Suivez attentivement les instructions et faites attention à tous les équipements optionnels ou non comme les chargeurs, batteries...

Garder toujours tous les produits chimiques, les petites pièces et les composants électriques hors de la portée des enfants.

Évitez toujours d'exposer à l'eau tout équipement non conçu et protégé à cette fin. L'humidité endommage l'électronique non protégé. Ne placez jamais une partie du modèle dans votre bouche car cela peut entraîner des blessures graves.

Chargez toujours la batterie loin de tous matériaux inflammables.

Inspectez la batterie avant de la charger et ne chargez jamais une batterie endommagée.

Ne chargez jamais les batteries sans surveillance.

Utilisez des batteries complètement chargées.

Gardez toujours la télécommande allumée lorsque le bateau est allumé.

Enlevez les batteries avant de démonter.

Gardez les pièces en mouvement propre et les pièces sèches.

Laissez les pièces refroidir avant de les toucher

Enlevez la batterie après utilisation.

Si jamais la batterie commence à gonfler ou se dilater, arrêtez immédiatement de vous en servir. Si elle chargeait ou déchargeait, arrêtez et déconnectez. Si vous continuez à vous servir, charger et décharger une batterie gonflée ou dilatée, elle peut prendre feu.

Pour de meilleurs résultats, stockez la batterie à température ambiante dans un endroit sec.

Lors du transport ou d'un stockage temporaire la batterie doit être à une température entre 40 - 120°F soit 5 - 49°C. Ne stockez pas le bateau ou la batterie dans une voiture ou directement exposé au soleil. S'ils sont stockés dans une voiture chaude, la batterie peut être endommagée ou même prendre feu.

Ne chargez jamais les batteries dans des conditions de température très froide ou chaude (chargez autour de 5 - 49°C), et jamais directement au soleil.

Précautions de charge

Le chargeur de batterie inclus avec votre modèle (si il y est) est fabriqué pour équilibrer et charger avec sécurité les batteries Li -Po/Li -Ion/Ni -Mh.

ATTENTION : Toutes les instructions et avertissements doivent être exactement suivies. Une mauvaise manipulation des batteries peut entraîner un incendie, des blessures corporelles, et/ou des dégâts matériels.

- En manipulant, en chargeant ou en utilisant les batteries incluses, vous devez assumer tous les risques associés avec les batteries Li -Po/Li -Ion/Ni -Mh.
- Si à tous moments la batterie commence à gonfler, arrêtez immédiatement de vous en servir. Si vous la chargez ou la déchargez, vous devriez arrêter la charge et la débrancher. Si vous continuez de vous en servir, la charger ou la décharger cela pourrait entraîner un incendie.
- Pour de meilleurs résultats, stockez votre batterie dans un endroit sec à température ambiante.
- Lorsque vous transportez ou stockez temporairement les batteries, la température moyenne devrait être environ entre 40 - 120°F soit 4 - 49°C. Ne stockez pas les batteries ou le modèle dans un endroit chaud ou directement au soleil dès que possible. Si vous stockez la batterie dans un endroit chaud comme un garage ou une voiture, la batterie peut être endommagée ou même prendre feu.
- Chargez toujours la batterie loin de tous matériaux inflammables.
- Inspectez toujours la batterie avant de la charger, et ne chargez jamais une batterie endommagée.
- Une fois la charge finie, déconnectez la batterie, et laissez le chargeur refroidir.
- Surveillez constamment l'évolution de la température de la batterie lors de la charge.
- UTILISEZ SEULEMENT UN CHARGEUR CONÇU SPÉCIALEMENT POUR CHARGER LA BATTERIE SPÉCIFIQUE. Si vous ne respectez pas cela, cela peut entraîner un incendie, des blessures corporelles et des dégâts matériels.
- Ne jamais décharger une batterie LiPo en dessous de 3V par éléments.
- Ne couvrez jamais les étiquettes d'avertissement avec des bandes Velcro.
- Ne chargez jamais des batteries sans surveillance.
- Ne chargez pas la batterie en dehors des endroits recommandés.
- N'essayez pas de démonter ou modifier le chargeur.
- Ne laissez pas les mineurs charger les batteries.
- Ne chargez pas la batterie dans des températures extrêmes ou en plein soleil. La température moyenne devrait être environ entre 40 - 120°F soit 4 - 49°C.

Précautions de sécurité pour les batteries (Li -Po)

NOTE IMPORTANT : Les batteries Lithium Polymère (LiPo) sont significativement plus puissantes que les alcalines, NiCd et NiMH aussi utilisées dans le monde de la RC. Toutes les instructions et les avertissements doivent être exactement suivis pour éviter des dégâts sur vos objets personnels et/ou des blessures dues à une mauvaise manipulation des batteries LiPo qui peuvent déclencher un incendie. En manipulant, chargeant ou en utilisant les batteries LiPo incluses vous assumez tous les risques associés avec les batteries LiPo. Si vous n'êtes pas d'accord avec ces conditions, s'il vous plaît retournez immédiatement votre produit neuf et complet, non utilisé à l'endroit où vous l'avez acheté. Vous devez lire les instructions de sécurité et les avertissements suivants avant de manipuler, charger ou utiliser les batteries LiPo.

Installation de la batterie dans le bateau

1. Tournez le sélecteur sur le capot de la coque dans le sens horaire pour le déverrouiller.
2. Ouvrez le capot de la coque.
3. Repérez et desserrez le ruban adhésif du crochet
4. Placez la batterie à travers la sangle
5. Serrez autant que possible la sangle autour de la batterie pour éviter tout mouvement

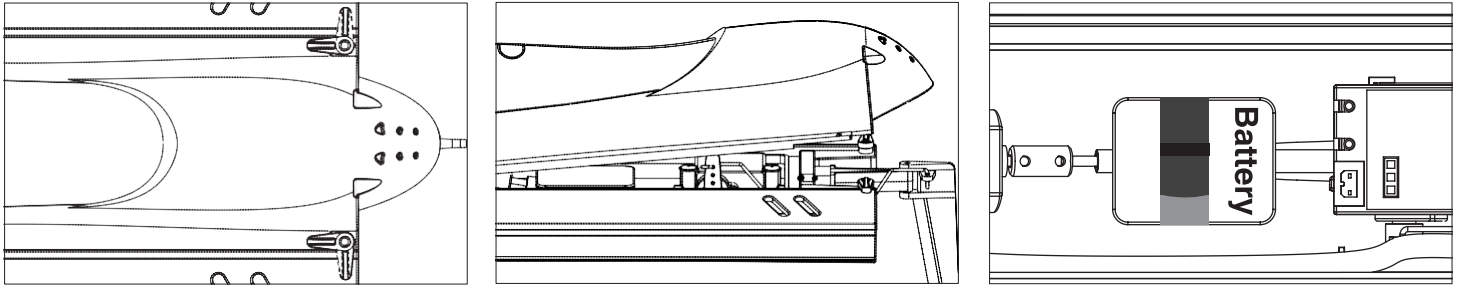

Vérification du système radio

PRUDENCE: Gardez toujours toutes les parties du corps, des cheveux et autres choses pendantes loin de l'hélice en mouvement, car ils pourraient s'emmêler.

NOTE: Allumez toujours la tél. écommande avant d'allumer l'ESC. Eteignez toujours l'ESC avant d'éteindre la télécommande. Ne transportez jamais le bateau avec la batterie branché à l'ESC.

1. Mettez les trims des gaz et du gouvernail au milieu sur la télécommande
2. Allumez la télécommande
3. Connectez une batterie complètement chargée sur l'ESC
4. Assurez -vous que le gouvernail tourne dans la bonne direction lorsque le manche est tourné vers la gauche ou la droite.
5. Mettez les gaz à fond, puis remettez les au neutre, assurez -vous que l'hélice tourne bien dans le sens antihoraire. L'ESC détecte automatiquement la tension de la batterie, et donc lorsqu'elle possède une faible charge, il enclenche le cutoff. Diminuez les gaz et rechargez la batterie lorsque c'est nécessaire.

NOTE: Lisez entièrement la notice de la télécommande Appendix pour plus de détails sur son fonctionnement. Assurez -vous d'avoir entièrement étudié le manuel de l'Appendix avant d'utiliser la première fois votre bateau .

Mise en route

1. Allumez la télécommande.
2. Connectez une batterie entièrement chargée.
3. Testez les commandes du bateau et de la télécommande avec le bateau sur son support.
4. Après avoir mis le bateau à l'eau, commencez à naviguer lentement. Si le bateau ne va pas droit, réglez les trims de l'émetteur pour le faire avancer droit.
5. Eteignez l'ESC et déconnectez la batterie.
6. Eteignez toujours la télécommande en dernier.
7. Laissez le moteur, l'ESC et la batterie refroidir avant de charger la batterie et de vous servir à nouveau du bateau.

AVERTISSEMENT: N'ÉTEIGNEZ PAS EN PREMIER LA TELECOMMANDE, OU LE RECEPTEUR PEUT ACCROCHER UN SIGNAL PARASITE ET PERDRE LE CONTROL E.

NOTE: Stockez toujours votre bateau avec le capot enlevé pour éviter que l'humidité et des moisissures ne prennent la coque.

Testez votre bateau dans l'eau

1. Placez soigneusement le bateau dans l'eau.
2. Faites naviguer votre bateau à faible vitesse près de la barge. Bien sûr faites attention de toujours éviter les objets dans l'eau
3. Une fois que vous avez pris le bateau en main à faible vitesse, vous pouvez vous éloigner de la rive avec sécurité

Conseil : Si vous utilisez trop les trims pour la direction sur votre télécommande pour faire avancer le bateau droit, remettez les trims au neutre et centrez mécaniquement le gouvernail. Pour cela, déchappez la rotule depuis le palonnier du gouvernail, puis dévissez ou vissez la chape jusqu'à ce que le gouvernail soit bien centré.

4. Ramenez le bateau au rivage lorsque vous sentez qu'il commence à perdre de la vitesse.

Astuces de navigation

Évitez de naviguer près d'autres embarcations, des objets fixes, des vagues, des courants et d'autre point d'eau rapide, de la faune, des débris flottants ou des arbres surplombants. Vous devez être aussi attentif pour éviter la navigation dans les zones où il y a beaucoup de personnes, comme les zones de baignades, les parcs navigables ou les zones de pêche. Consultez les lois et règlements locaux avant de choisir un endroit pour piloter votre bateau.

La vitesse maximale est atteinte seulement lorsque les conditions de navigations sont bonnes et qu'il y a peu de vent.

Lorsque vous utilisez votre bateau pour la première fois, nous vous recommandons de bonnes conditions météo (un vent et une mer calme) pour que vous puissiez apprendre comment le bateau réagit aux commandes.

Quand vous prenez un virage, vous devez baisser le manche des gaz afin de réduire la vitesse du bateau et donc d'éviter de retourner le bateau.

NOTE : Lorsque vous naviguez à pleine vitesse dans des eaux agitées, l'hélice peut sortir et rentrer dans l'eau à plusieurs reprises et très rapidement, soumettant l'hélice à un certain stress. Si elle subit fréquemment ces contraintes cela peut l'endommager.

ATTENTION : Ne récupérez jamais votre bateau dans de l'eau avec des températures extrêmes, des turbulences ou sans surveillance.

Précautions d'emplois du moteur

- Prolongez la vie de votre moteur en évitant les surchauffes. Car elles augmentent la vitesse d'usure du moteur notamment avec de virages fréquents, arrêts et départs, en poussant des objets, en navigant dans des eaux agitées, de la végétation et en navigant continuellement à vitesse élevée.
- Une protection de surchauffe est installée dans l'ESC pour éviter les dégâts sur le circuit, mais cette protection ne peut pas protéger le moteur contre de forte résistance pour avancer.

Quand vous avez fini

1. Eteignez l'ESC.
2. Déconnectez la batterie.
3. Eteignez la télécommande.
4. Enlevez la batterie du bateau.

Conseil : Stockez toujours le bateau ouvert (sans la trappe et la doublure interne étanche) ou l'humidité peut entraîner le développement de la moisissure dans le bateau.

Maintenance

Remplacez toujours l'arbre lorsqu'il est endommagé ou présente une usure visible, ou sinon cela peut entraîner des blessures ou des dommages matériels.

La lubrification de l'arbre est indispensable à la vie de la transmission. Le lubrifiant agit aussi comme un joint pour l'eau, en évitant que l'eau ne rentre dans la coque par le presse-étoupe.

Lubrifiez l'arbre, l'arbre de l'hélice et toutes les pièces mobiles toutes les 2 - 3 heures de fonctionnement. Remplacez toujours toutes les pièces qui sont usées ou qui sont endommagées.

1. Desserrez l'accouplement entre le moteur et l'arbre.
2. Desserrez la vis de fixation de l'arbre et retirez l'arbre par l'arrière du bateau.

Conseil: Utilisez du papier pour toucher l'arbre.

3. Retirez l'arbre d'entraînement en le faisant glisser hors de la presse étoupe. Nettoyez le de tout lubrifiant et matériaux. Lubrifiez l'arbre sur toute sa longueur jusqu'au cardan, avec de la graisse marine.
4. Appliquez du frein à filet sur la vis de fixation du couplage. Le frein à filet permet d'empêcher les vis de l'arbre de se desserrer pendant l'utilisation du bateau.
5. Remonter soigneusement l'arbre de transmission, assurez-vous qu'il y est 1 - 2mm d'écart entre le presse-étoupe et le cardan pour permettre à l'arbre de se comprimer sous la charge...

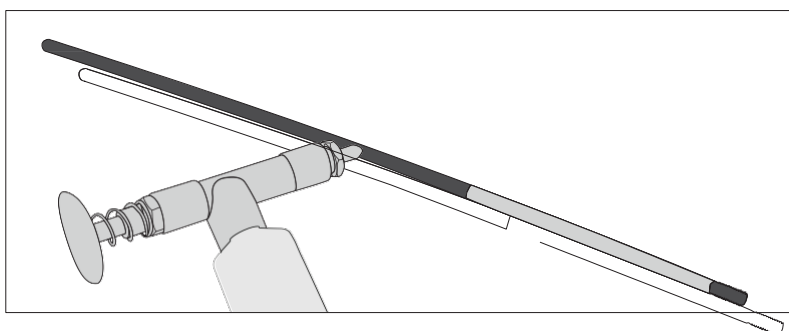
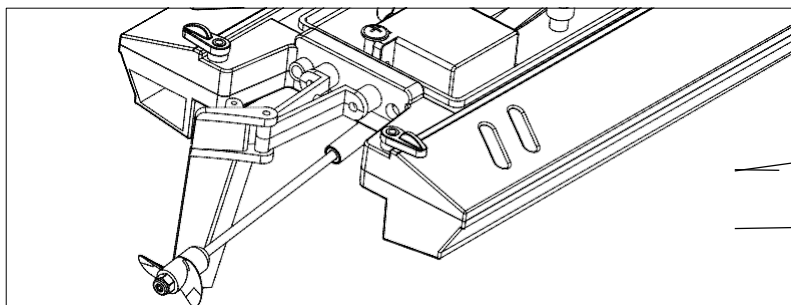
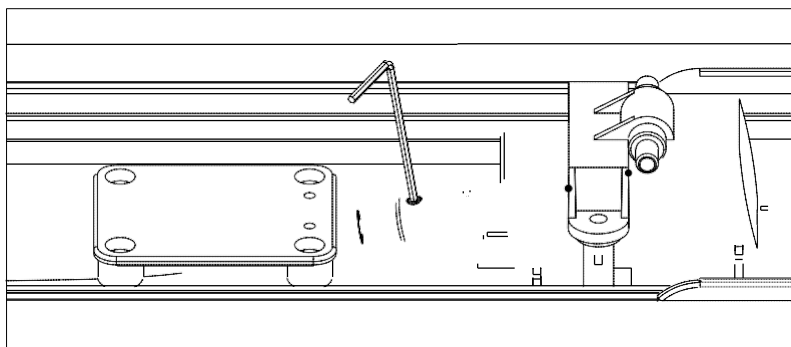

NOTE : Faire naviguer le bateau dans de l'eau salée peut entraîner la corrosion de certaines pièces. Si vous naviguez dans de l'eau salée, rincez soigneusement le bateau à l'eau douce après chaque utilisation et lubrifiez le système d'entraînement.

NOTE : En raison de ces effets corrosifs, faire naviguer votre bateau dans l'eau salée est du gré du modéliste.

Liste de vérification

Avant de naviguer

- Installez les batteries complètement chargées dans le bateau et la télécommande.
- Branchez la batterie du bateau à l'ESC.
- Assurez - vous que le bateau est connecté à l'émetteur sinon, liez (bind) le bateau à l'émetteur en suivant les instructions de bind inclus.
- Soyez sûr que chaque biellette bouge librement sur le bateau.
- Assurez - vous que le support moteur est bien fixé à la coque pour que le moteur ne bouge pas.
- Effectuez un test de contrôle de la direction avec la télécommande.
- Ajustez le taux de débattement du gouvernail sur votre télécommande comme vous le souhaitez.
- Trouvez une zone navigable sécurisé et ouverte.
- Planifiez un itinéraire pour naviguer en toute sécurité suivant les conditions de l'eau et du vent.

Après avoir navigué

- Eteignez toujours en premiers le récepteur avant d'éteindre la télécommande pour maintenir le contrôle du bateau et garder la transmission avec la radio.
- Déconnectez la batterie de l'ESC et enlevez les batteries du bateau.
- Séchez complètement l'intérieur et l'extérieur du bateau, y compris les systèmes de refroidissement autour du moteur et de l'ESC. Retirez le capot et le couvercle de la boîte radio avant de ranger le bateau.
- Réparez tout dommage ou usure sur le bateau.
- Lubrifiez l'arbre de flexion.
- Prenez des notes sur ce que vous avez appris lors de la sortie avec le bateau, avec les conditions de l'eau et du vent.

Conseil: Les bandes auto -adhésives dans le bateau retiennent l'eau. Pour les sécher, appuyez dessus avec un chiffon sec.

Guide de dépannage

Problème	Causes Probable	Solution
Le bateau ne répond pas au gaz, mais répond aux autres commandes	La course du servo des gaz est en dessous de 100%	Vérifiez que le dual rate (sélecteur du débattement) est supérieur à 10
	La commande des gaz est inversée	Inversez la commande des gaz sur la télécommande
Bruit de fond ou vibration importantes	L'hélice, l'arbre ou le moteur sont endommagés	Remplacez les pièces endommagées
	L'hélice n'est pas équilibrée	Équilibrez ou remplacez l'hélice
Temps de navigation réduit ou le bateau a peu de puissance	Charge de la batterie du bateau faible	Rechargez complètement la batterie
	La batterie du bateau est endommagée	Remplacez la batterie du bateau et suivez les instructions
	Blocage ou frottement sur l'arbre ou l'hélice	Démontez, lubrifiez et alignez correctement les pièces
	Les conditions de navigation sont peut-être trop froides	Assurez-vous que la batterie soit chaude avant de vous en servir
	La capacité de la batterie est peut-être trop faible	Changez la batterie, et utilisez-en une avec plus de capacité
	Le cardan est trop proche du presse-étoupe	Desserrez le couplage de l'arbre de transmission est déplacé un peu
	Lubrification de l'arbre trop faible	Lubrifiez entièrement l'arbre
	De la végétation ou d'autres objets bloquent le gouvernail ou l'hélice	Enlevez le bateau de l'eau et les obstacles
Problème	Causes Probable	Solution
Le bateau ne se lie pas (pendant le bind) à la télécommande	La télécommande est trop proche du bateau pendant la procédure de bind (liaison)	Eloignez l'émetteur de quelques mètres du bateau, déconnectez et reconnectez la batterie du bateau
	Le bateau/émetteur sont trop proche de larges objets métalliques, source sans-fil ou d'un autre émetteur	Déplacer le bateau et la télécommande dans un autre lieu pour ressayer le bind
	Les batteries du bateau/émetteur sont trop déchargées	Changez/rechargez les batteries
	Un autre émetteur compatible est allumé à portée de l'ESC	Eteignez tous les émetteurs compatibles sauf celui que vous voulez lier
	L'interrupteur de l'ESC est sur OFF	Mettez l'interrupteur de l'ESC sur ON
	La télécommande est trop proche du bateau pendant la procédure de connexion	Eloignez l'émetteur de quelques mètres du bateau, déconnectez et reconnectez la batterie du bateau

Problème	Causes Probable	Solution
Le bateau ne se lie pas (après le bind) à la télécommande	Le bateau/émetteur sont trop proche de larges objets métalliques, source sans -fil ou d'un autre émetteur	Déplacer le bateau et la télécommande dans un autre lieu pour essayer de les connecter
	Les batteries du bateau/émetteur sont trop déchargées	Changez/rechargez les batteries
	L'interrupteur de l'ESC est sur OFF	Mettez l'interrupteur de l'ESC sur ON
Le bateau à tendance à plonger dans l'eau ou à couler	Le capot du bateau n'est pas complètement fermé	Séché le bateau et assurez -vous que le sélecteur est bien fermé sur le capot avant de remettre le bateau à l'eau
	Le centre de gravité est trop en avant	Reculez la batterie dans la coque
Le bateau a tendance à tourner dans une direction	Le gouvernail ou les trims du gouvernail ne sont pas centré	Réparez ou ajustez le gouvernail et les trims du gouvernail pour avancer droit lorsque vous ne touchez pas au manche
	Le gouvernail, les biellettes ou le servo sont endommagés	Remplacez ou réparez les pièces endommagés et ajustez le contrôle
Le gouvernail ne bouge pas	Le gouvernail, les biellettes ou le servo sont endommagés	Remplacez ou réparez les pièces endommagés et ajustez le contrôle
	Le fil est endommagé ou les connexions sont défectueuses	Faites une vérification des câbles et des connexions, et connectez ou remplacez ce qui est nécessaire
	L'émetteur n'est pas bien lié (bind)	Re -bind le récepteur et la télécommande
	Le BEC (Câble entre l'ESC et le récepteur) est endommagé	Changez l'ESC
	L'interrupteur de l'ESC est sur OFF	Mettez l'interrupteur de l'ESC sur ON
Commandes inversées	Les réglages de la télécommande sont inversés	Faire le test de contrôle des commandes et ajustez -les comme il le faut sur la télécommande
Le moteur surchauffe	Les tubes de refroidissement sont bouchés	Nettoyez ou remplacez les tubes à eau
Des impulsions puissantes dans le moteur, puis une perte de puissance	L'ESC utilise le Low Voltage Cutt-off (LVC)	Rechargez la batterie du bateau ou remplacez -la si elle est usée
	Les conditions météo peuvent être trop froides	Reportez jusqu'à une météo plus chaude
	La batterie est vieille, usée ou endommagée	Changez la batterie

VOLANTEX RC

© 2015 VOLANTEXRC Co.,Ltd.